

Производитель
германская компания
GSR Ventiltechnik GmbH & Co. KG.



Клапан с принудительным управлением, работает от 0 бар ($\Delta P=0$).

Затвор поршневого типа пригоден для эксплуатации при низких и высоких температурах (до "+300°C").

Опции: -DH (нормально открытый)*;
-DE (индикатор положения запорного органа);
-DE (электрическое устройство для реализации 2-ступенчатой подачи тока – на подрыв и на удержание затвора).

Клапан отсечной электромагнитный (соленоидный клапан)

Базовая версия NC - нормально закрытый. В момент подачи электропитания электромагнитное поле катушки поднимает плунжер закрепленный с подъемным штоком, который поднимает золотник (пилотный клапан) в теле затвора, открывая перепускное отверстие и аккумулируя усилие возвратной пружины плунжера. Рабочая среда через отверстие попадает в выпускную полость. Усилие рабочей среды на затвор (подпор) уменьшается при снижении дифференциального давления ΔP (перепада давления во впускной и выпускной полости). При последующем подъеме штока золотник своей "юбкой" зацепляет затвор и тянет его вверх, принудительно открывая клапан.

После отключения электропитания возвратная пружина плунжера через шток возвращает золотник в исходное положение, закрывая перепускное отверстие. В полость над затвором нагнетается давление рабочей среды (дифференциальное давление ΔP на входе и выходе в клапан возрастает). Возвратная пружина продолжает воздействовать через шток и золотник на затвор клапана, опуская его на седло и отсекая подачу среды. Давление рабочей среды помогает процессу закрытия. Клапан закрывается.

Тип действия: с принудительным управлением

Материал внутренних деталей: латунь и нержавеющая сталь 1.4104 (AISI 430F)

Конструкция затвора: поршневой

Уплотнение: PTFE / металл по металлу **

Соединение: фланцевое DN15-DN100, DIN ISO 228

Установка: приводом клапана вниз, строго в вертикальном положении

Давление: **0-40 бар** (см. таблицу)

Поддерживаемое напряжение питания:

AC: 24, 110, 230V 50Hz и 220V 60Hz (переменный ток)

DC: 24, 110, 205V= (постоянный ток)

Рабочие среды: нейтральные, газообразные и жидкие среды

Допустимое увеличение / снижение напряжения:
+10% / -10%

Вязкость: до **50 мм²/с** (сСт)

Расход энергии: T322 = 21 Ватт

T242 = 26 Ватт

Температура рабочей среды базовой версии: от -20°C до +300°C

T272 = 60 Ватт

T352 = 80 Ватт

Предпочтительная температура

Степень защиты оболочки от пыли и влаги:

окружающей среды базовой версии: +35°C

IP65, DIN 40050

Материал корпуса:

Продолжительность включения: 100% ED-VDE 0580

..../10../.... = Латунь

..../05../.... = GS-C25 (GP240 GH) (аналог литой стали)

..../08../.... = 1.4581 нержавеющая сталь (AISI 316Ti)

от DN65 1.4408 нержавеющая сталь (AISI 316L)

Кабельное подключение:

DIN 43650 - штепсель / клеммный разъем

* Внимание: пониженный диапазон давлений;

** Тест на герметичность в соответствии с DIN3230 / секция 3 (Протечка 1, герметичный -> для мягких уплотнений; Протечка 2, вздутие -> для термопласта (PTFE); Протечка 3, пузырьки -> металлические уплотнения)

G	Отверстие Ø мм	Расход Kv м³/ч	Стандартный тип PN40	Максимальное давление, в зависимости от типа используемой катушки			
				T322	T242	T272	T352
1/4	13	1,8	S2164-21-1000-....	0-4	0-25	0-40*	-
3/8	13	4,0	S2164-22-1000-....	0-4	0-25	0-40*	-
1/2	13	4,5	S2164-23-1000-....	0-4	0-25	0-40*	-
3/4	25	11,5	S2164-24-1000-....	-	0-16	0-40*	-
1	25	13,0	S2164-25-1000-....	-	0-16	0-40*	-
5/4	40	29,0	S2164-26-1000-....	-	0-4	0-25	0-40*
6/4	40	33,0	S2164-27-1000-....	-	0-4	0-25	0-40*
2	50	49,0	S2164-28-1000-....	-	-	0-25	0-40*
DN - фланцевое присоединение							
15	15	5,0	S2164-01-0500-....	0-4	0-25	0-30*	-
20	20	11,0	S2164-02-0500-....	0-4	0-16	0-30*	-
25	25	13,0	S2164-03-0500-....	0-4	0-16	0-30*	-
32	32	28,0	S2164-04-0500-....	-	0-4	0-25	0-30*
40	40	30,0	S2164-05-0500-....	-	0-4	0-25	0-30*
50	50	46,0	S2164-06-0500-....	-	-	0-25	0-25*
65	65	75,0	S2164-07-0500-....	-	-	0-12	0-20*
80	80	97,0	S2164-08-0500-....	-	-	0-6	0-16*
100	100	143,0	S2164-09-0500-....	-	-	-	0-5*

*- в каждом случае, расход среды в таблице указан для самой мощной электромагнитной катушки!
Предел давления при температуре 300°C: 30 бар макс.

Габаритный чертеж стандартного клапана, тип S2164

Катушка	T322	T242		T272		T352
Тип	S21-23	S21-23	S24-25	S24-25	S26-27	S26-28
G	1/4-1/2	1/4-1/2	3/4-1	3/4-1	5/4-6/4	5/4-2
B	Ø63	Ø77	Ø77	Ø105	Ø105	Ø145
C	76	82	82	95	95	120
H	288	303	305	348	375	430
K	273	288	282	325	344	399
N	16	20	20	25	25	20
M	59	70	70	90	90	144
t	125	125	15	15	22	22
Pg	M16x1,5	M16x1,5	M16x1,5	M16x1,5	M16x1,5	M16x1,5
L	67	67	96	96	140	168

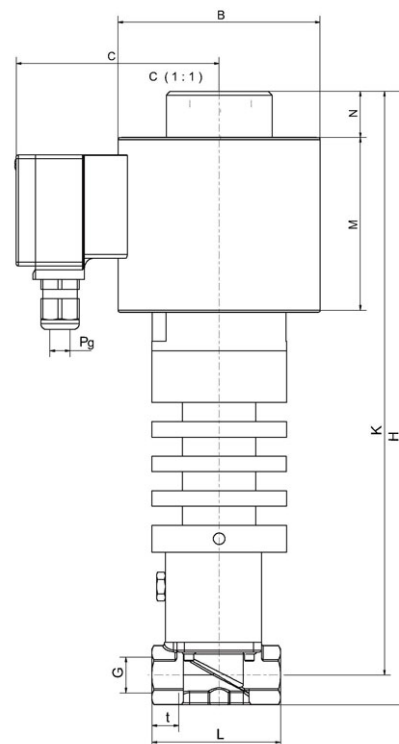

Спецификация деталей:

- 10 Корпус клапана
- 20 Крышка клапана
- 30 Затвор
- *40 Шпindelь
- *50 Уплотнение
- *60 Пружина
- 70 Соединительная гайка
- *80 Пружина
- *90 O - уплотнение
- *100 O – уплотнение
- *110 O – уплотнение
- 120 Гайка
- *130 Пружина
- 140 Охлаждающая вставка
- 150 Труба
- 160 Электромагнитная катушка

*-входит в ремонтный комплект (service-set)
(Производитель не несет обязательств по точному соответствию этих данных)

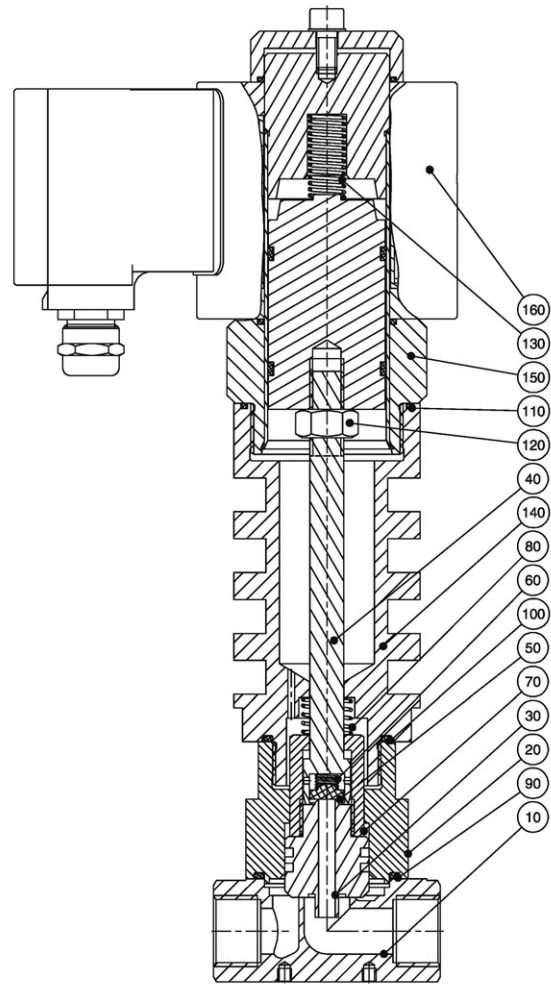

Индикатор положения / Концевой выключатель / Позиционер - ВК

- 3.75 Штуцерное крепление
- 3.76 Шпindelь
- 3.77 Уплотнительное кольцо
- 3.79 Соединительная гайка
- 3.82 Болт
- 3.83 Перманентный магнит
- 3.84 Прижимное кольцо
- 3.85 Штуцерное крепление
- 3.86 Индикатор положения (геркон)
- 3.87 Круглая шайба

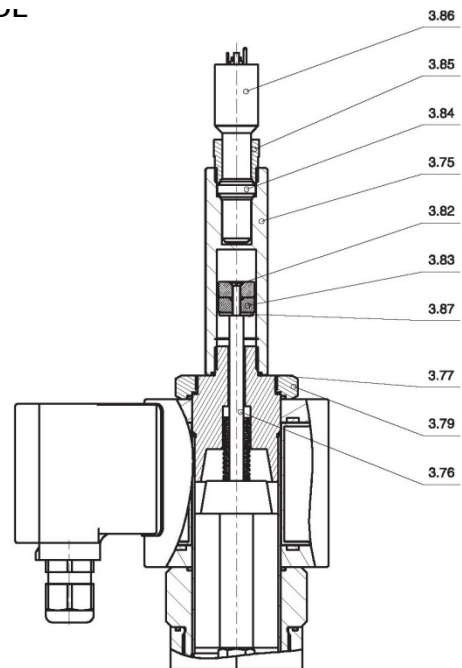

Отключающая способность - график

